

MT **SIMTECH**

MT Gear Display konfigurálása



Üdvözlünk az MT Simtech istállóban, köszönjük, hogy minket választottál!

**A leírást követve pár perc alatt versenykész állapotban tudhatod az eszközöd.
Ha valamelyik lépésnél elakadnál, vagy kérdésed lenne, nyugodtan keress minket
Facebookon, vagy a honlapunkon található kapcsolat fülön.**

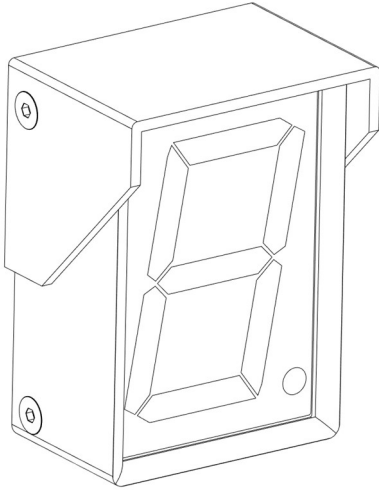
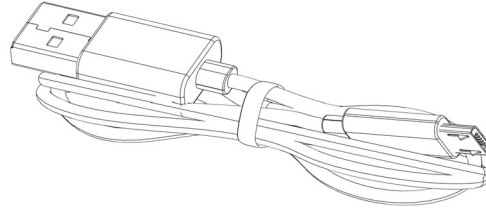
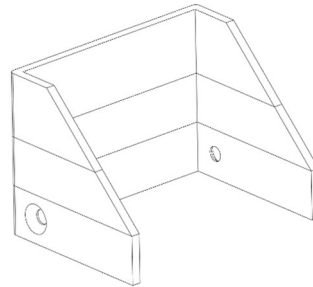
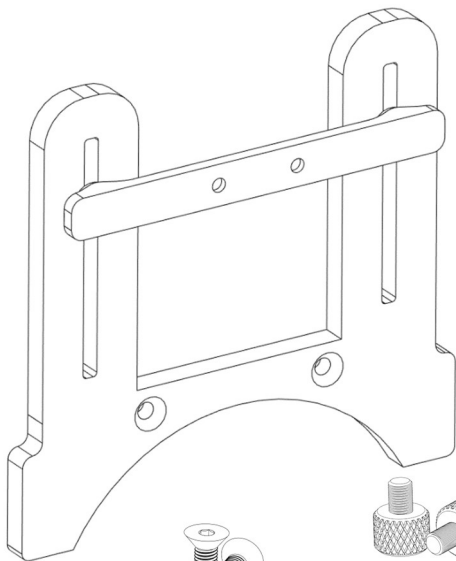
01 Csomag Tartalma**1 Fokozatszám jelző****2 2 m-es USB-C kábel****3 Opcionális: Színes napellenző****4 Opcionális: Rögzítő (kormánybázishoz)**

Csavarok a tartó
rögzítéséhez

Csavarok a kijelző
rögzítéséhez

Csavarok a
magasságállításhoz

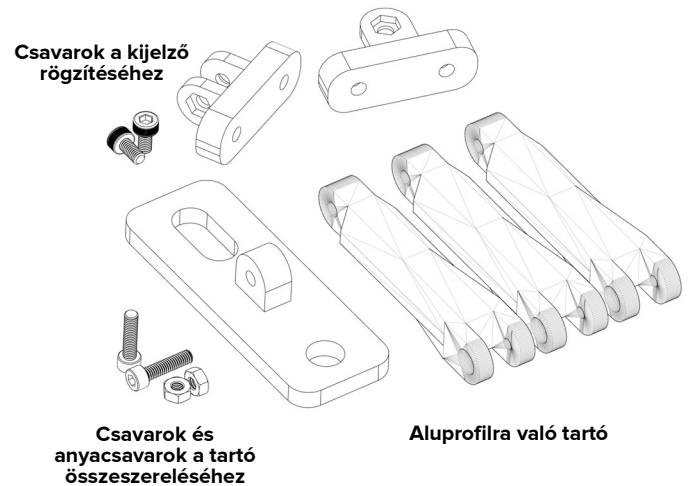
5 Opcionális: Rögzítő (Aluprofilhoz)

02 Felszerelés

02.01 Díszcsíkos napellenző felszerelése

1. Távolítsd el a felső két csavart.
2. Húzd le a napellenzőt.

Ha napellenző nélkül szeretnéd használni az egységet, csavard vissza a két felső csavart.

3. Helyezd fel az új napellenzőt, és rögzítsd a csavarokkal.

A csavarokat visszaszereléskor ne húzd túl, elég őket finoman becsavarni.

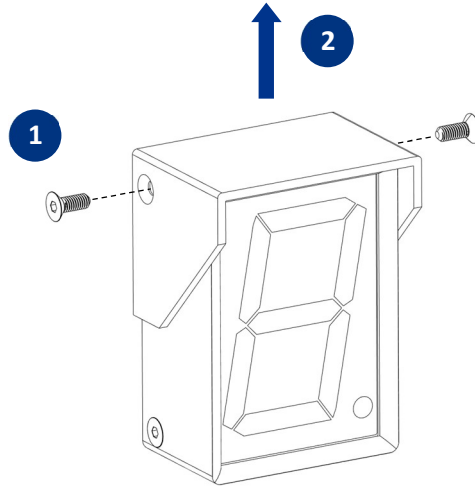

02.02 Kijelző rögzítése bázison

Kijelződet kétféleképpen rögzítheted: egy köztes elemmel középre, vagy közvetlenül a tartóra

1. Csavarozd fel a kijelzőt a vízszintes rögzítőelemre az M3-as, süllyesztett fejű csavarokkal.
2. Rögzítsd a tartót a bázisodra az ahhoz kapott csavarokkal. Logitech bázis esetén csavarozd össze a tartót, majd pattintsd fel a bázisra.
3. A rögzítőelemet csavarozd fel a bázisodhoz való tartóra a nagyfejű csavarokkal.

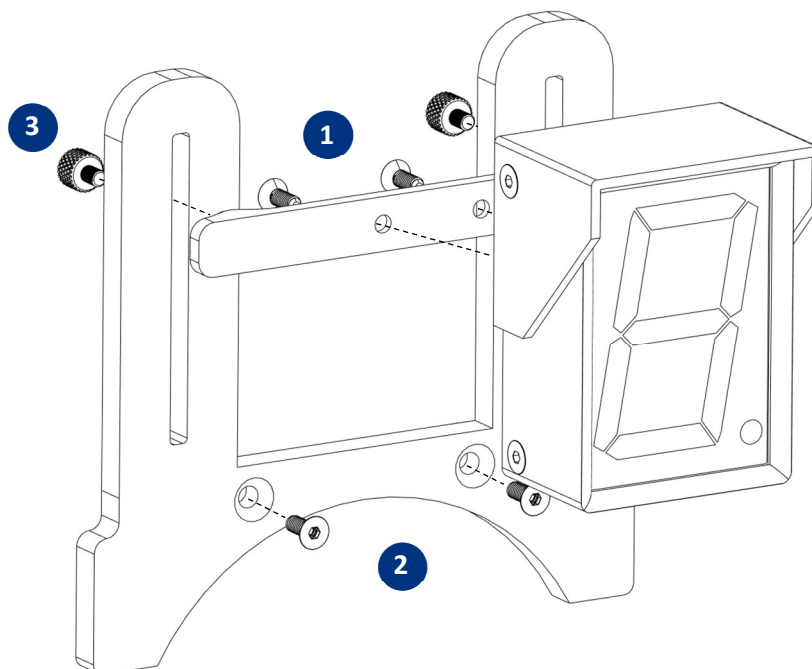

1. Rögzítsd a tartót a bázisodra az ahhoz kapott csavarokkal. Logitech bázis esetén csavarozd össze a tartót, majd pattintsd fel a bázisra.
2. Csavarozd fel a kijelzőt a bázisodhoz való tartóra egy nagyfejű csavarral.

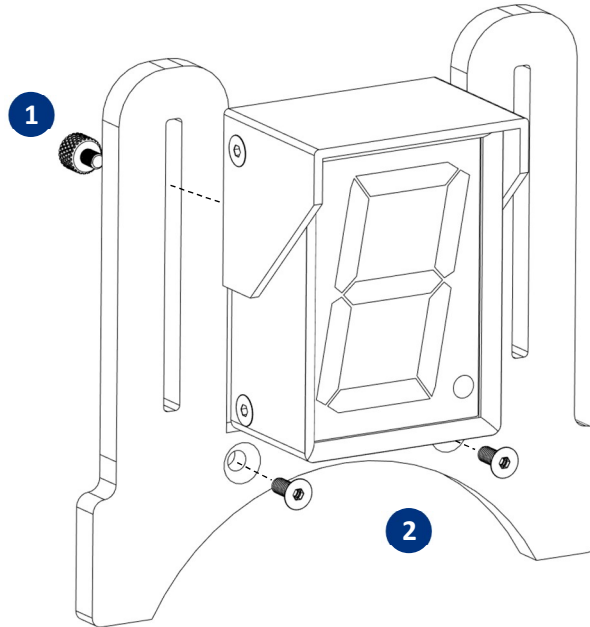

02.03 Kijelző rögzítése alumínium profilra

Kijelződet kétféleképpen rögzítheted alumínium profilra: vízszintes vagy függőleges felületre.

A kijelző csatlakozóját ennek megfelelően kell kiválasztanod:

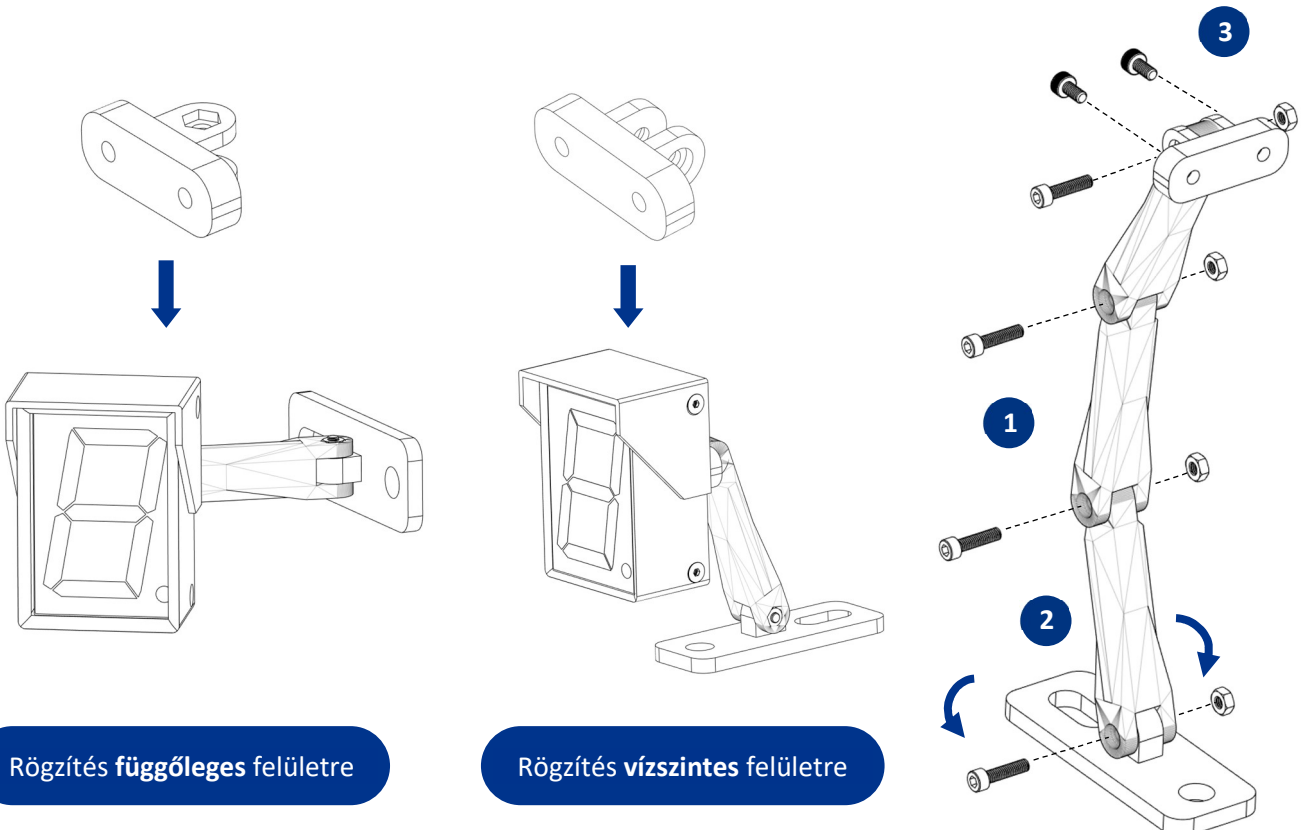

Rögzítés **függőleges** felületre

Rögzítés **vízszintes** felületre

1. Csavarozd össze a kijelzőtartót az ábrán látható módon.

A hosszú csavarokat a tartó összeszereléséhez, a rövidebbeket pedig a 3. lépéshez használd.

Rövidebb állványt is készíthetsz, ha nem használod fel az összes elemet.

A csavarokat csak a tartó pozicionálása után húzd meg.

2. Csavarozd fel a tartót az állványra (Ezeket a rögzítőelemeket a csomag nem tartalmazza)

A hátsó nútnak köszönhetően elforgatva is rögzítheted a tartót.

3. Rögzítsd a kijelzőt a tartóra.

03 Telepítés

A kijelző a SimHubon, egy ingyenesen letölthető szoftveren keresztül kapja a játéktól a telemetria adatokat. Ezen kívül semmilyen drivert, vagy más szoftvert nem kell telepítened.

03.01 Töltsd le és telepítsd a SimHub-ot az alábbi linkről: www.simhubdash.com

A szoftverhez opcionálisan, tetszőleges összegért (min. 6€) vásárolható támogatói licenz, amivel sok extra jár:

- 60 Hz-es (60 FPS-es) adatküldés az eszközöknek
- Automatikus játékválasztás (lásd később)
- Minimalizált szoftverindítás, stb.

Ezért mindenképp javasoljuk a licenszelt változat megvásárlását.

04 Konfigurálás

A kijelzőhöz történő adattovábbításhoz SimHubnak minden esetben futnia kell! A SimHubban az **Arduino, My Hardware** fülön válaszd a **Single Arduino**-t, ha nincs más MT Simtech/Arduino alapú eszközöd. Ha több ilyen eszközt használsz, válaszd a **Multiple Arduino**-t.

A kijelző használata különböző játékokban

Ezután már csak annyi a teendőd, hogy bal oldalt a **Games** fülön kiválasztod az indítani kívánt játékot, hogy a SimHub konfigurálja magát az adott játékra (licenszelt verzió esetén ez automatikus).

Ha a játék kiválasztása után egy piros sáv jelenik meg felül:

- Ha az üzenet „This game requires to enable telemetry manually”, akkor engedélyezni kell a játékban a telemetria-adatok küldését. Az „**Open configuration instructions**” gombra kattintva látható, hogy hogyan kell ezt megtenni az adott játék esetén.
- Ha az az üzenet, hogy konfigurálásra van szükség, kattints a „**Fix it automatically**” gombra.

Ezek után a játék akár a SimHub-on keresztül, akár az asztali parancsikonon keresztül indítható.

Jó játékot és sikeres futamokat kívánunk!

Ha elégedett vagy a vásárolt termékkel, kérjük, hogy értékeld azt a webshopban.

Ha javaslatod van a termékkel kapcsolatban, keress minket bizalommal!